

# ГАБАРИТНЫЕ РАЗМЕРЫ

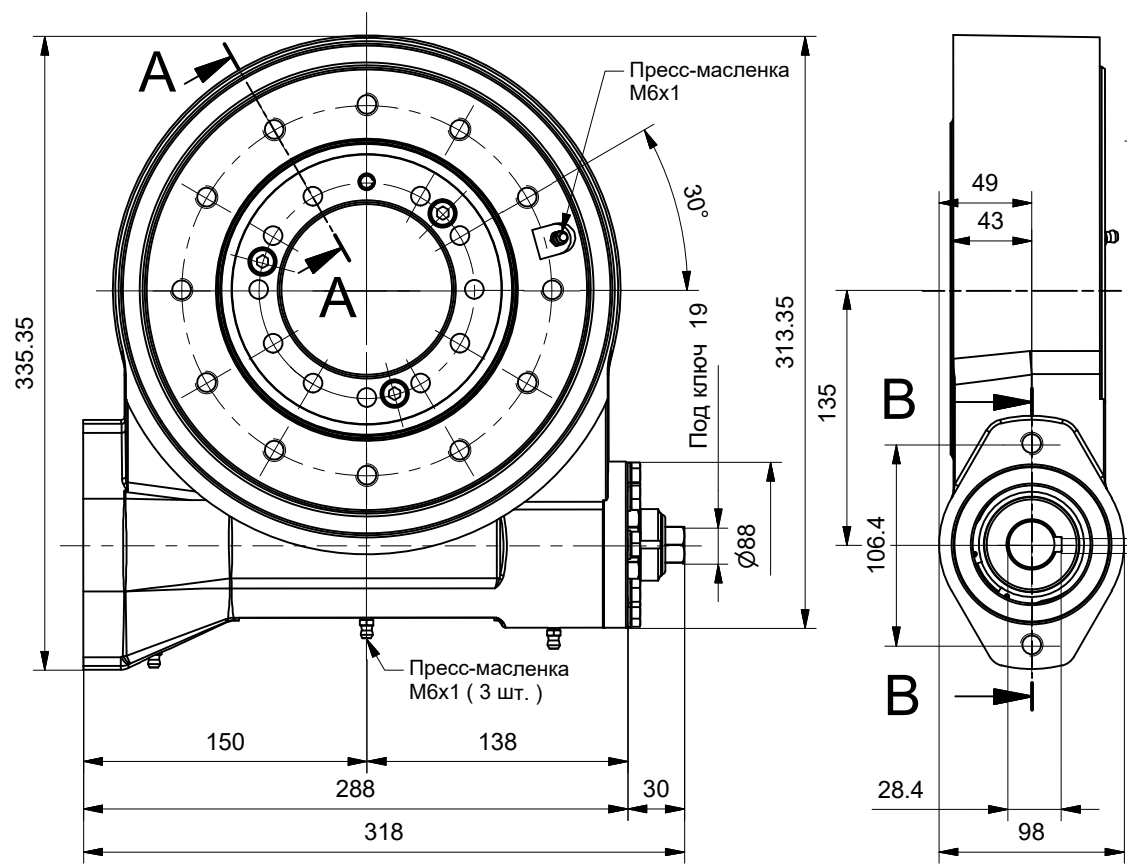

## Сечение А-А

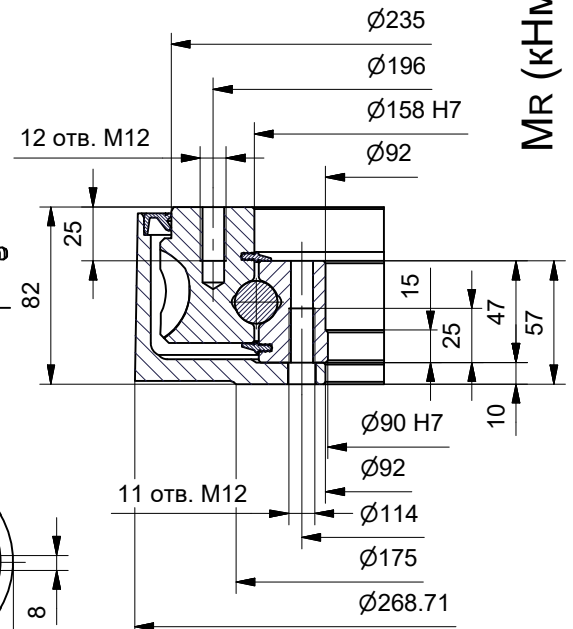

## Сечение В-В

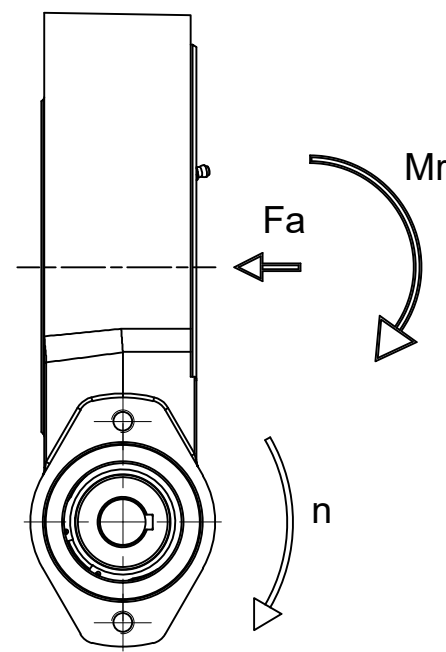
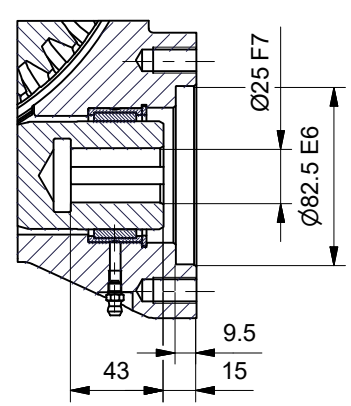

# ДИАГРАММЫ НАГРУЗОК

Комбинированная нагрузка (преобладание осевой)



Преобладание опрокидывающей нагрузки

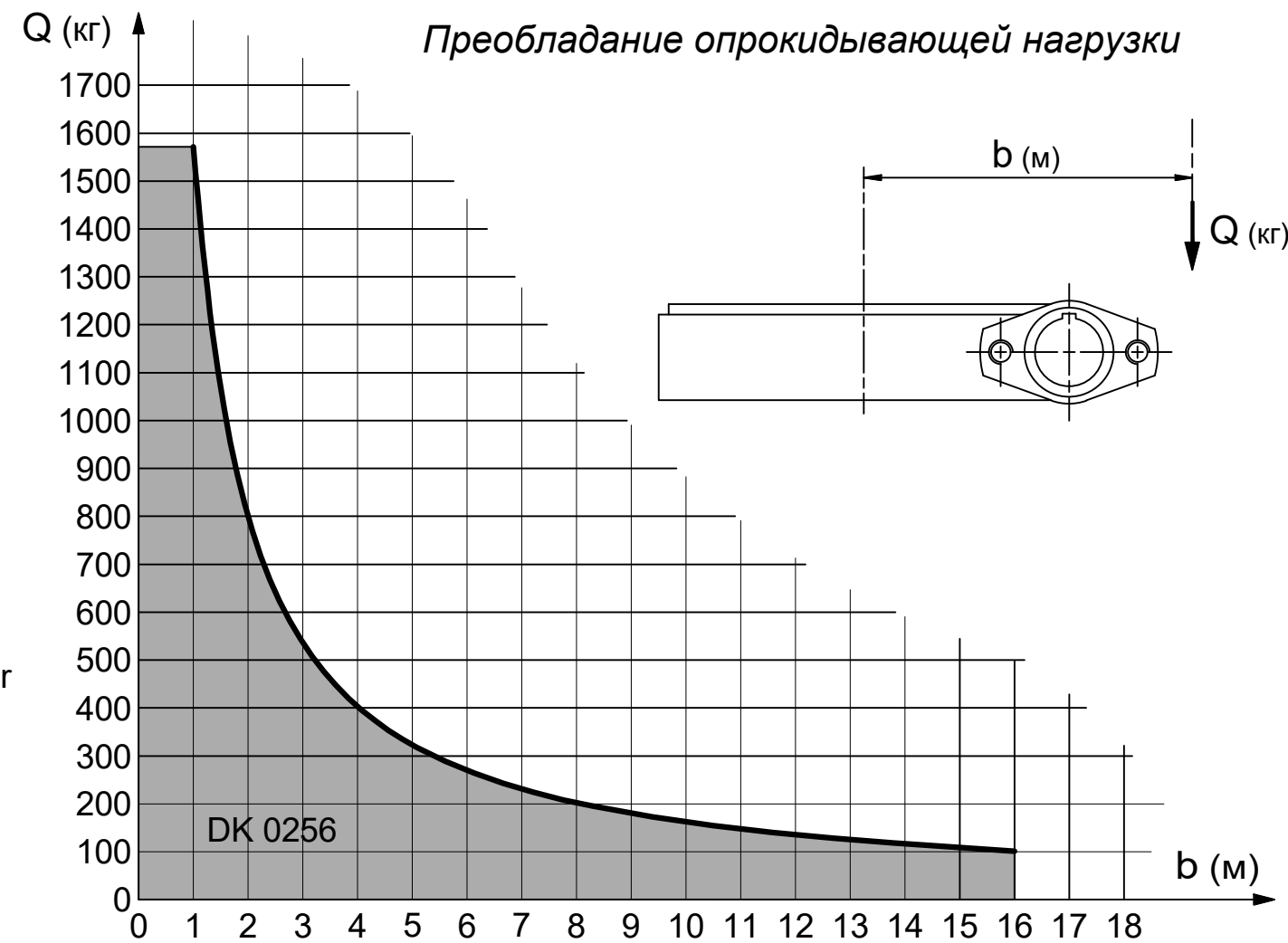

# ТЕХНИЧЕСКИЕ ХАРАКТЕРИСТИКИ

Передаточное соотнош.  $r = 1 : 46$

Макс. част. вращ. на входе  $n = 200$  об/мин

Макс. момент на выходе  $M_u = 2520$  Нм  
 { постоян.  
 кратковрем.  $M_p = 3280$  Нм

Макс. опрокидывающий момент (момент торможения)  $M_f = 3280$  Нм

Отсутствие проворота в обратном направлении не гарантируется

Масса 30 кг



ЛИСТ ТЕХНИЧЕСКИХ ДАННЫХ  
 ОПОРНО-ПОВОРОТНОЕ УСТРОЙСТВО DK0256

КОД GRXDK02560 Изм. 00